



Mélangeurs à Immersion Pilote

Série AX5

Capacité

Les modèles de la série AX ont une capacité allant jusqu'à 50 litres.

Moteur

750W (1cv) 220 volts, monophasé (110 volts en option), 50/60 Hz. Vitesse maximale nominale 6000 tr/min.

Variateur de vitesse

Variateur de vitesse électronique avec interrupteur marche/arrêt intégré. L'unité dispose d'une fonction «speedlock» conçue pour maintenir la vitesse requise lorsque la viscosité du produit augmente ou diminue lors du fonctionnement.

Support

Support robuste en «forme de H » pour une utilisation au sol ou sur une paillasse avec mécanisme intégré de montée/descente contrôlé à partir des commandes tactiles sur le bloc moteur.

Construction

Finition revêtement en nylon blanc résistant et facile à nettoyer. Toutes les pièces en contact produit en acier inoxydable 316L à l'exception du palier qui peut être en alliage de bronze ou en PTFE.

Unités de mélange

Compatible avec les unités de mélange Duplex et Série U.



Mélangeurs à Immersion Pilote

Série AX5

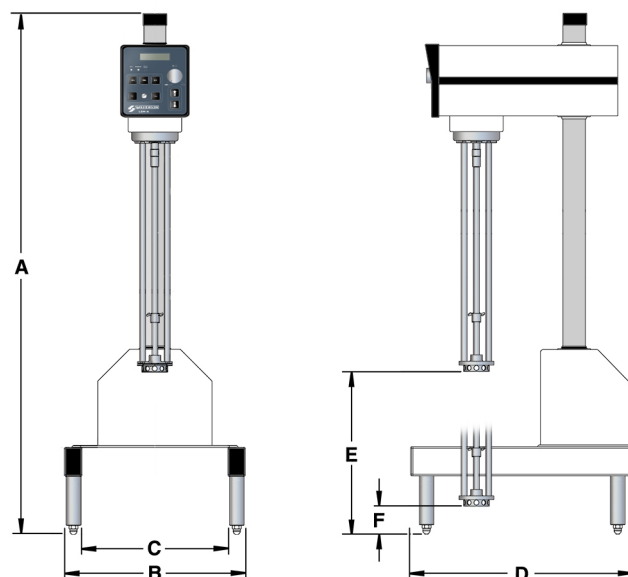

Modèle	A	B	C	D	E	F
AX5	1097	413	337	490	357	60

Toutes les dimensions ci-dessus sont en millimètres. Ces dimensions sont approximatives et des plans définitifs seraient utilisés pour l'installation. Silverston se réserve le droit de changer toutes dimensions et spécifications sans préavis.